



# 太陽能 LED 障礙燈/警示燈 太陽能 LED 機場滑行道燈

內建光電開關

內建  
高效能  
太陽能板

堅固抗 UV  
LEXAN®  
聚碳酸酯  
鏡面和燈座



分離式密封  
可更換式電池

- ▶ 紅色定光
- ▶ 可調整閃爍模式
- ▶ 可選配較大容量的電池組,  
提升充電池容量為 16Ah,  
定光 16 Ah > 24 天



規格	AV-OL-60
LED	LED 0.2 W
LED 光源	紅色定光
亮度	10 cd
電壓	3.6V
適用環境溫度	-40 ~ 80 °C
水平光輸出角度	360°
蓄電池 (可更換)	3.6V/8Ah 高效能鎳氫電池 (環保電池)
太陽能板	內建多晶矽太陽能板 輸出功率 1.4W
無太陽光下點燈時間	定光 8 Ah > 12 天
光電開關	內建
本體材質	抗 UV LEXAN® Polycarbonate
燈罩材質	抗 UV LEXAN® Polycarbonate
保護等級	IP68
燈具尺寸	(H)120 x (W)231mm
燈具重量	1.1 kg
抗風速	100mph (每小時 160.9 公里)
耐震	符合 MIL-STD-202G, G & B

內建光電開關

內建  
雙片高效能  
太陽能板

堅固抗 UV  
LEXAN®  
聚碳酸酯  
鏡面和燈座

分離式密封  
可更換式電池



- ▶ 紅色定光
- ▶ 可調整閃爍模式
- ▶ 可選配較大容量的電池組,  
提升充電池容量為 16Ah,  
定光 16 Ah > 24 天

規格	AV-OL-70
LED	LED 0.2 W
LED 光源	紅色定光
亮度	10 cd
電壓	3.6V
適用環境溫度	-40 ~ 80 °C
水平光輸出角度	360°
蓄電池 (可更換)	3.6V/8Ah 高效能鎳氫電池 (環保電池)
太陽能板	內建雙片多晶矽太陽能板 輸出功率 2.5W (2 x 1.25 watt)
無太陽光下點燈時間	定光 8 Ah > 12 天
光電開關	內建
本體材質	抗 UV LEXAN® Polycarbonate
燈罩材質	抗 UV LEXAN® Polycarbonate
保護等級	IP68
燈具尺寸	(H)240 x (W)231mm
燈具重量	1.1 kg
抗風速	100mph (每小時 160.9 公里)
耐震	符合 MIL-STD-202G, G & B

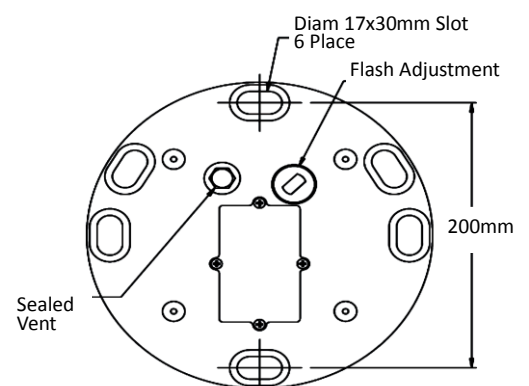
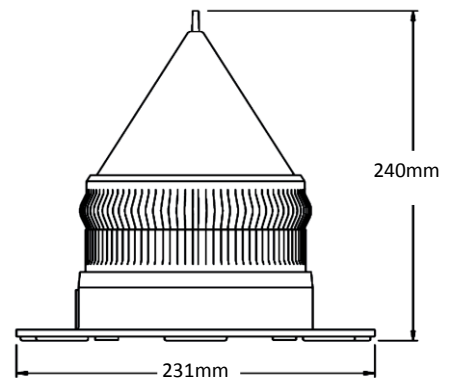

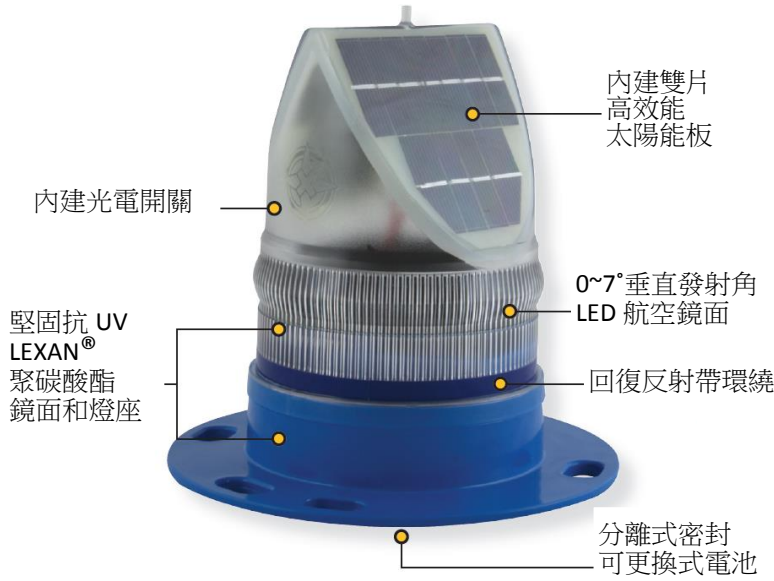

- ▶符合 ICAO
- ▶航空障礙燈
- ▶可移動作為路障燈、警示燈
- ▶內建光電開關



規格	AV-70
認證	符合 ICAO
LED	12 顆高效能 LED
LED 光源	紅色
亮度	紅色閃爍 18.2cd / 可選用紅色定光 6.8 cd
電壓	3.6V
適用環境溫度	-40 ~ 80 °C
水平光輸出角度	360°
垂直光輸出角度	0° ~ +7°
蓄電池	3.6V/8Ah 高效能鎳氫電池(環保電池)
太陽能板	內建雙片多晶矽太陽能板 輸出功率 2.5W (2 x 1.25 Watt) 可選配 AV-SB-3 太陽能支援板,提升充電效率
無太陽光下點燈時間	> 14 天
光電開關	內建, 白天不點燈,晚上點燈
本體材質	抗 UV LEXAN®Polycarbonate
燈罩材質	抗 UV LEXAN®Polycarbonate
保護等級	IP68
燈具尺寸	(H)240 x (W)231mm
燈具重量	1.1 kg
抗風速	160 kph (每小時 160 公里)
耐震	符合 MIL-STD-202G, G & B

